

SELADORA DE CAIXAS SEMIAUTOMÁTICA

SXJ-3040SA



A seladora de caixas SXJ-3040SA é uma máquina com funcionamento simples e alta eficiência. Trabalha com ajuste manual de largura e altura para o selamento das caixas e, uma vez regulada, pode trabalhar em linha com caixas de mesmo tamanho.



**Mais Produtividade
no fechamento de caixas**

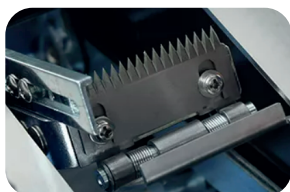
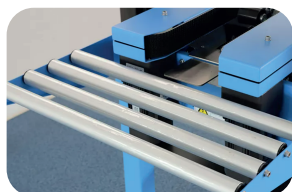

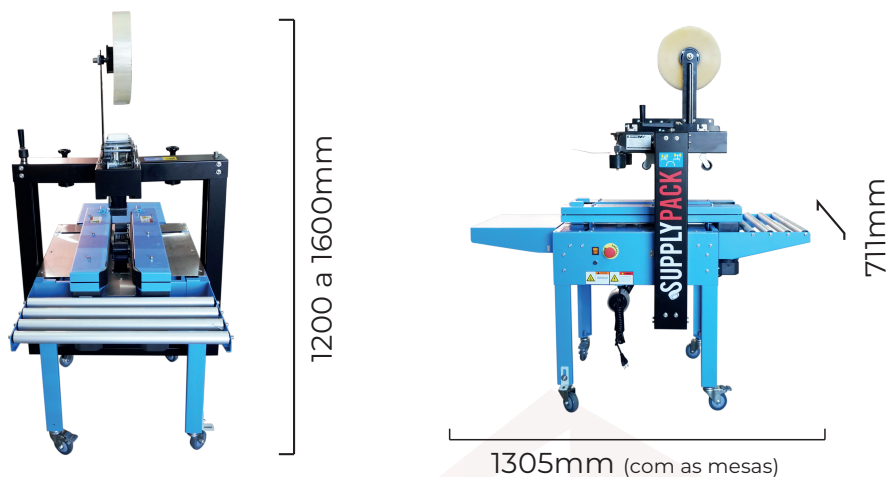

Identificação

Modelo	SXJ-3040SA
--------	------------

Performance

Potência	200w
Tensão	220V 60Hz
Velocidade Mínima e Máxima de Operação	20m/min

Dimensões do Produto

Dimensão da Máquina	C: 1305mm L: 711mm A: 1200 - 1600mm
Dimensão Mínima e Máxima da Caixa	C: 130 - ∞mm L: 80-400mm A: 90-300 mm

Especificações de Insumos

Tipo de Insumo	Fita BOPP e KRAFT
Largura da Fita	36 - 48mm
Diâmetro Máximo do Rolo de Fita	250mm
Diâmetro interno mínimo do tubete	76mm

Características Físicas

Peso da Máquina	88kg
Esteiras	2 laterais

Características Operacionais

Nível de Ruído	≤ 75 dB
Condições do Ambiente de Trabalho	Temperatura ambiente ideal entre 0°C a 40°C Umidade ≤ 98%
Recomendação de Uso da Máquina	Caixas de papelão



- ✓ **Alta Produtividade**
- ✓ **Controle Simples**
- ✓ **Suporte Técnico Completo Supplypack**